



Сборка карданного вала

35-1 Карданный вал
(верхняя половина)

35-2 Карданный вал
(нижняя половина)

35-3 Винт 1,2×3 мм (MP02)

35-4 Винт 2,3×4 мм (MP01)

ДЕТАЛИ К ВЫПУСКУ 35



ИНСТРУКЦИЯ ПО СБОРКЕ

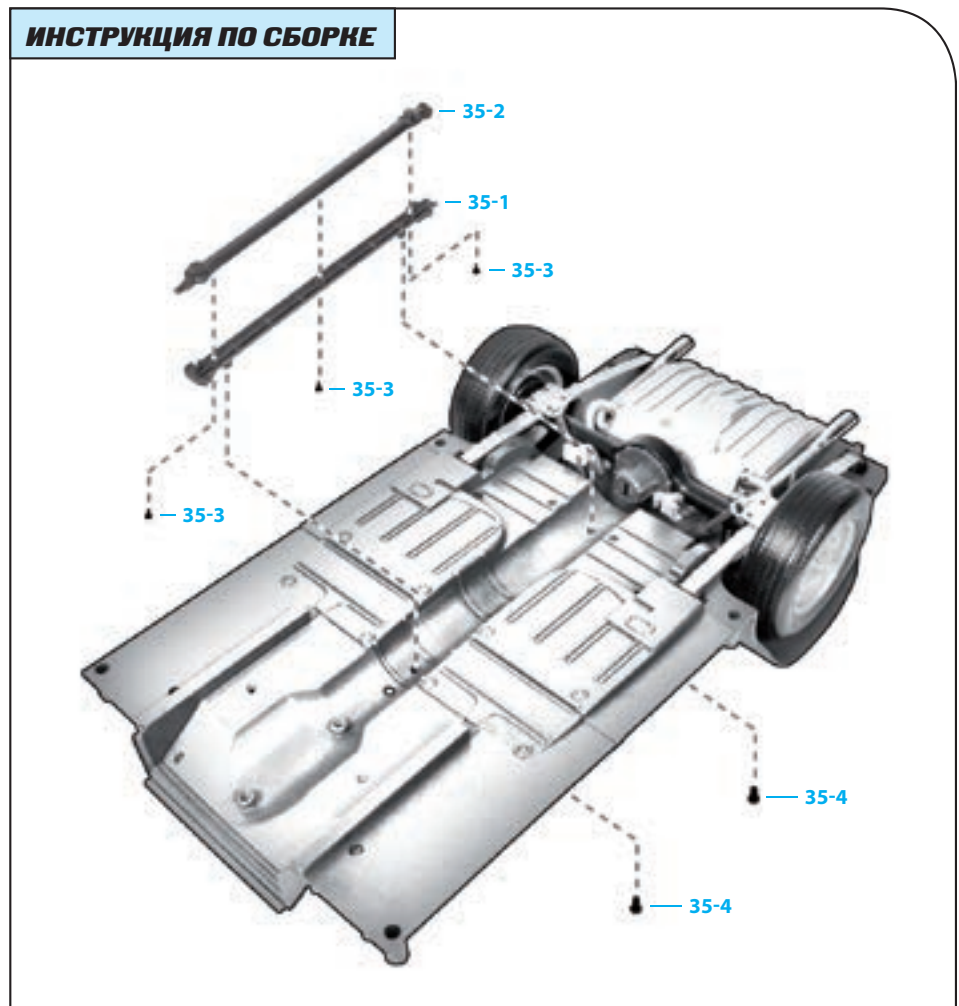

ПРИМЕЧАНИЕ: представленные на фото детали могут незначительно отличаться от деталей, полученных с этим выпуском.



Шаг 35-A

Прежде чем приступить к сборке, возьмите две половины карданного вала (35-1) и (35-2) и внимательно рассмотрите их.



Шаг 35-B

Поверните обе половины карданного вала плоскими сторонами друг к другу, соедините их и убедитесь, что обе части хорошо совпали.



Шаг 35-C

Закрепите половины карданного вала винтами МР02 (35-3). Вставьте первый винт на конце, обозначенном на фото стрелкой. Не закручивайте его слишком сильно.

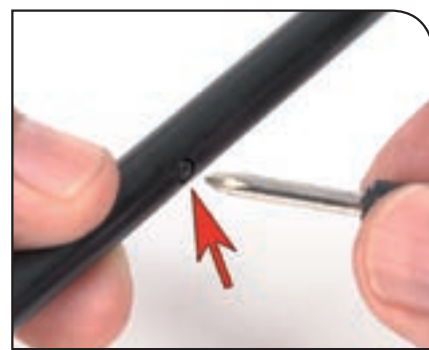

Шаг 35-D

Следующий винт МР02 поместите в центральной части карданного вала, не закручивая слишком сильно.



Шаг 35-E

Третий винт МР02 вставьте на другом конце карданного вала. Слегка закрутите его.



Шаг 35-F

Возьмите шасси, переверните его и расположите карданный вал так, как показано на фото. Внимательно посмотрите на кончик этой детали: на следующем этапе сборки вам нужно будет вставить его в дифференциал.



Шаг 35-G

Вставьте конец вала в крышку дифференциала так, чтобы выступы на карданном валу совпали с соответствующими отверстиями в шасси.



Шаг 35-I

Другой конец карданного вала (его переднюю часть) закрепите винтом MP01, не закручивая его.



Шаг 35-H

Удерживая ось одной рукой, чтобы она не соскочила, поверните шасси и закрепите деталь винтом MP01 (35-4) — его необходимо вставить в отверстие, отмеченное на фото стрелкой. Не закручивайте винт слишком сильно.



Шаг 35-J

Нажав на задний мост, убедитесь, что он может двигаться, не затрагивая карданный вал.

Шаг 35-К

Так выглядит шасси после установки карданного вала.



РЕЗУЛЬТАТ СБОРКИ

Детали на собранной модели

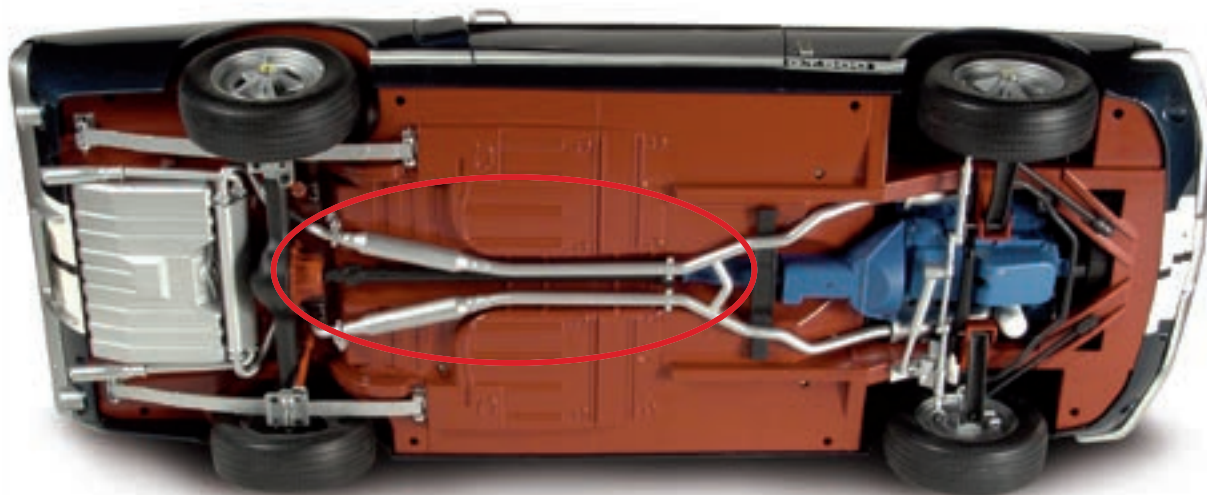

Так ваша модель Ford Mustang Shelby GT-500 (1967) будет выглядеть после сборки.